



# Condicionador de ar

## Manual do usuário

AC\*\*\*DN4DKG / AC\*\*\*DN1DKG

- Obrigado por adquirir este condicionador de ar Samsung.
- Antes de operar essa unidade, leia cuidadosamente este manual e mantenha-o para consulta futura.



**SAMSUNG**



# Conteúdo

<b>Informações de segurança</b>	<b>3</b>
Informações de segurança	3
<b>Em resumo</b>	<b>13</b>
Visão geral da unidade interna	13
Recursos de operação	15
Temperatura e umidade de operação	15
<b>Limpeza e manutenção</b>	<b>16</b>
Limpeza e manutenção	16
Limpando o exterior da unidade interna • Limpando o trocador de calor da unidade externa	16
Limpando o filtro de ar	17
Desmontagem do filtro de ar	20
Limpando o filtro de ar • Montando de novo o filtro de ar	21
Redefinindo o filtro de ar	22
Manutenção periódica	23
Solução de problemas	24
<b>Aplicativo SmartThings</b>	<b>28</b>
Aplicativo SmartThings	28
Verificando as ligações elétricas •	28
Configurando e conectando-se a um ponto de acesso Wi-Fi pelo seu smartphone •	
Fazendo download do app SmartThings e cadastrando sua conta Samsung	
Conectando o app SmartThings ao seu produto	29
Anúncio de código aberto	30
<b>Apêndice</b>	<b>31</b>
Solução de problemas	31



**Descarte correto deste produto**  
**(Lixo de equipamento elétrico e eletrônico)**

**(Aplicável nos países com sistemas de coleta separada)**

Esta marcação no produto, acessórios ou literatura indica que o produto e seus acessórios eletrônicos (exemplo, carregador, fones de ouvido, cabo USB) não devem ser descartados com outro lixo doméstico ao final da sua vida útil. Para evitar possíveis danos ao ambiente ou a saúde humana devido ao descarte de lixo sem controle, separe estes itens de outro tipo de lixo e recicle-o de forma responsável para promover a reutilização sustentável de recursos materiais.

Os usuários domésticos devem entrar em contato com o revendedor onde o produto foi adquirido ou o escritório do governo local para obter detalhes de onde e como eles podem levar estes itens para reciclagem ambientalmente segura.

Os usuários devem entrar em contato com seus fornecedores e verificar os termos e condições do contrato de compra. Este produto e seus acessórios eletrônicos não devem ser misturados com outro lixo comercial para descarte.



## Informações de segurança

Antes de usar seu novo condicionador de ar, leia completamente este manual para saber como utilizar de forma segura e eficiente o seu novo aparelho através da extensa gama de recursos e funções.





Devido a que as instruções de operação cobrem vários modelos, as características do seu condicionador de ar podem diferenciar levemente de aqueles descritos neste manual. Se tiver quaisquer perguntas, ligue para o centro de serviços mais próximo de você ou encontre ajuda e informações on-line no site [www.samsung.com](http://www.samsung.com).

### **AVISO**

Práticas perigosas ou não seguras que podem resultar em ferimentos graves ou morte.

### **CUIDADO**

Práticas perigosas ou não seguras que podem resultar em ferimentos mais leves ou danos à propriedade.

-  Siga as orientações.
-  Não tente.
-  Verifique se o aparelho está aterrado para evitar choques elétricos.
-  Desligue a alimentação elétrica.
-  NÃO desmonte.



# Informações de segurança

## PARA INSTALAÇÃO

**!** Use uma linha de alimentação com as especificações de energia do produto ou superiores, dedicada apenas ao aparelho.

**Além disso, não use uma linha de extensão.**

- Estender a linha de alimentação pode resultar em choque elétrico ou incêndio.
- Não use um transformador elétrico. Isso pode resultar em choque elétrico ou incêndio.
- Se as condições de voltagem/frequência/corrente nominais forem diferentes, isso poderá causar um incêndio.

**A instalação deste aparelho deve ser realizada por um técnico qualificado ou empresa de serviços.**

- Não fazer isso pode resultar em choque elétrico, incêndio, explosão ou problemas com o produto ou ferimentos.

**Instale um interruptor e um disjuntor dedicados ao condicionador de ar.**

- Não fazer isso pode resultar em choque elétrico ou incêndio.

**Fixe a unidade externa firmemente para que a parte elétrica da unidade externa não fique exposta.**

- Não fazer isso pode resultar em choque elétrico ou incêndio.

**⊘ Não instale este aparelho perto de um aquecedor ou chama aberta, pois contém materiais e substâncias inflamáveis. Não instale este aparelho em um local úmido, oleoso ou com poeira, em um local exposto diretamente à luz solar ou água (ou chuva). Não instale este aparelho em um local onde gás possa vaziar.**

- Isso pode resultar em choque elétrico ou incêndio.

**Nunca instale a unidade externa em um local como em uma parede externa alta onde poderia cair.**

- Se a unidade externa cair, ela pode causar ferimentos, morte ou danos à propriedade.





**Este aparelho deve ser aterrado adequadamente. Não aterre o aparelho a um cano de gás, cano plástico de água ou linha telefônica.**

- Não fazer isso pode resultar em choque elétrico, incêndio, explosão ou outros problemas com o produto.
- Certifique-se de estar em conformidade com códigos locais e nacionais.



### **CUIDADO**



**Instale o aparelho sobre um piso plano e rígido que possa suportar o seu peso.**

- Não fazer isso pode resultar em vibrações anormais, ruído ou problemas com o produto.

**Instale a mangueira de drenagem adequadamente, para que a água escoe corretamente.**

- Não fazer isso pode resultar em água transbordando e danos à propriedade. Evite adicionar o dreno aos canos de esgoto porque odores podem surgir no futuro.

**O produto deve ser armazenado em uma sala sem qualquer fonte de ignição (como chamas abertas, dispositivos a gás, aquecedores elétricos, etc.).**

- Observe que o fluido refrigerante não tem odor.

**Ao usar a unidade externa para aquecimento, certifique-se de não conectar uma mangueira de drenagem, um bujão de drenagem e uma tampa de drenagem para que a drenagem seja realizada mais rapidamente com menos risco de congelamento.**

- A água gerada durante a operação de aquecimento pela unidade externa pode transbordar e resultar em danos à propriedade. Em especial, no inverno, se um bloco de gelo cair poderá resultar em ferimentos, morte ou danos à propriedade.

**Não instale o produto em um lugar em que haja necessidade de um termo-higrostatato (tal como sala de servidores, sala de máquinas, sala de computadores, etc.)**

- Esses locais não fornecem uma condição garantida de operação do produto; por isso, neles o desempenho pode ser deficiente.



# Informações de segurança

## PARA FORNECIMENTO DE ALIMENTAÇÃO

- ❗ Quando o disjuntor estiver danificado, entre em contato com seu centro de serviços.
- ⊘ Não puxe ou dobre excessivamente o cabo de alimentação. Não torça ou amarre o cabo de alimentação. Não conectar o cabo de alimentação sobre um objeto de metal, colocar um objeto pesado sobre o cabo de energia, introduzir o cabo de alimentação entre objetos ou empurrar o cabo de alimentação para o espaço atrás do aparelho.
  - Isso pode resultar em choque elétrico ou incêndio.

### ⚠ CUIDADO

- ⚡ Quando não for utilizar o condicionador de ar por um longo período de tempo ou durante uma tempestade com relâmpagos, desligue a alimentação elétrica no disjuntor.
  - Não fazer isso pode resultar em choque elétrico ou incêndio.

## PARA O USO

### ⚠ AVISO

- ❗ Se o aparelho estiver inundado, entre em contato com o centro de serviços mais próximo.
  - Não fazer isso pode resultar em choque elétrico ou incêndio.
- Se o aparelho gera um ruído estranho, cheiro de queimado ou fumaça, corte o fornecimento de energia imediatamente e entre em contato com o centro de atendimento mais próximo.
  - Não fazer isso pode resultar em choque elétrico ou incêndio.



**!** No caso de um mau funcionamento, pare de imediato o funcionamento do ar condicionado e desconecte todo o sistema elétrico. Além disso, consulte o pessoal do serviço autorizado.

No evento de vazamento de gás (tais como gás propano, gás LP, etc.), ventile imediatamente sem tocar o cabo de alimentação. Não toque o aparelho ou o cabo de alimentação.

- Não use um ventilador.
- Uma faísca pode resultar em uma explosão ou incêndio.

**Para reinstalar o condicionador de ar, entre em contato com seu centro de serviços mais próximo.**

- Não fazer isso pode resultar em problemas com o produto, vazamento de água, choque elétrico ou incêndio.
- O serviço de entrega para o produto não é fornecido. Se você reinstalar o produto em outro local, as despesas adicionais de construção e uma taxa de instalação serão cobradas.
- Especialmente, quando se deseja instalar o produto em um local pouco comum, como em uma área industrial ou à beira-mar onde ele é exposto ao sal no ar, entre em contato com o centro de serviços mais próximo.

**⊘ Não toque no disjuntor com as mãos molhadas.**

- Isso pode resultar em choque elétrico.

**Não desligue o condicionador de ar com o disjuntor enquanto ele esteja funcionando.**

- Desligar o condicionador de ar e a seguir ligá-lo novamente com o disjuntor pode causar uma faísca e resultar em choque elétrico ou incêndio.



## Informações de segurança

⊘ Depois de desembalar o aparelho de ar-condicionado, mantenha todos os materiais de embalagem fora do alcance das crianças, porque os materiais de embalagem podem ser perigosos para as crianças.

- Se uma criança colocar a sacola sobre a sua cabeça, pode resultar em sufocação.

**Não toque o painel frontal com as mãos ou dedos durante a operação de aquecimento.**

- Isso pode resultar em choque elétrico ou queimaduras.

**Não insira seus dedos ou substâncias estranhas na tomada quando o ar-condicionado estiver em operação ou o painel frontal estiver fechando.**

- Tome cuidado especial que as crianças não se firam elas mesmas inserindo os dedos dentro do produto.

**Não insira os dedos ou substâncias estranhas na entrada/saída de ar do aparelho de ar-condicionado.**

- Tome cuidado especial que as crianças não se firam elas mesmas inserindo os dedos dentro do produto.

**Não bata nem puxe o ar-condicionado com força excessiva.**

- Isso pode resultar em incêndio, ferimentos ou problemas com o produto.

**Não coloque objetos próximos da unidade externa que permita que crianças subam na máquina.**

- Isso pode resultar em crianças ferindo-se gravemente.

**Não use este aparelho de ar-condicionado por longos períodos de tempo em locais mal ventilados ou perto de pessoas enfermas.**

- Uma vez que isto pode ser perigoso devido à falta de oxigênio, abra uma janela pelo menos uma vez por hora.

**Não use meios para acelerar a operação de degelo ou para limpar, além dos recomendados pela Samsung.**

**Não tente perfurar ou queimar.**

**Esteja ciente de que os fluidos refrigerantes podem não ter odor.**



- ⚡ Se alguma substância estranha, como a água entrou no aparelho, corte a energia e entre em contato com o centro de serviços mais próximo.
  - Não fazer isso pode resultar em choque elétrico ou incêndio.
- ⊘ Não tente consertar, desmontar ou modificar o aparelho você mesmo.
  - Não utilize qualquer fusível (como cobre, fio de aço, etc.) que não seja o fusível padrão.
  - Não fazer isso pode resultar em choque elétrico, incêndio ou problemas com o produto ou ferimentos.

### ⚠ CUIDADO

- ❗ Não coloque objetos ou dispositivos embaixo da unidade interna.
  - Água escorrendo da unidade interna pode resultar em incêndio ou danos materiais.

**Verifique se o quadro da unidade externa de instalação não está quebrado, pelo menos uma vez por ano.**

- Não fazer isso pode resultar em ferimentos, morte ou danos à propriedade.

**A corrente máxima é medida de acordo com a norma IEC para segurança e a corrente é medida de acordo com o padrão da ISO para eficiência energética.**

Quando o ar-condicionado não funciona adequadamente para resfriamento ou aquecimento, existe a possibilidade de vazamento de refrigerante. Se houver vazamento, interrompa a operação, ventile o ambiente e consulte seu revendedor imediatamente para recarregar o refrigerante.

O refrigerante não é prejudicial. Porém, se entrar em contato com o fogo, pode gerar gases nocivos e há risco de incêndio.



## Informações de segurança

**!** Durante o transporte da unidade interna, as tubulações devem ser cobertas com suportes para proteção. Não mova o produto segurando as tubulações.

- Isso pode causar vazamento de gás.

**Não instale o produto em embarcações ou veículos (como um motor home).**

- O sal, vibrações ou outros fatores ambientais podem causar mau funcionamento, choques elétricos ou incêndios.

**⊘** Não fique em pé em cima do aparelho ou coloque objetos (como roupas, velas acesas, cigarros acesos, pratos, produtos químicos, objetos metálicos etc.) sobre o aparelho.

- Isso pode resultar em choque elétrico, incêndio ou problemas com o produto ou ferimentos.

**Não opere o aparelho com as mãos molhadas.**

- Isso pode resultar em choque elétrico.

**Não pulverizar material volátil como inseticida sobre a superfície do aparelho.**

- Assim como são prejudiciais aos seres humanos, eles também podem causar choque elétrico, incêndio ou problemas com o produto.

**Não beba a água do ar-condicionado.**

- A água pode ser perigosa para os humanos.

**Não aplique um impacto forte no controle remoto e não o desmonte.**

**Não toque nos canos conectados com o produto.**

- Isso pode resultar em queimaduras ou ferimentos.





⊘ Não corte ou queime o recipiente ou a tubulação do refrigerante.

Não direcione o ar para a lareira ou aquecedor.

Não use este aparelho de ar-condicionado para preservar equipamentos de precisão, alimentos, animais, plantas ou cosméticos ou para quaisquer outros fins incomuns.

- Isso pode resultar em danos à propriedade.

Evite expor diretamente seres humanos, animais ou plantas ao fluxo de ar do ar-condicionado por longos períodos de tempo.

- Isso pode resultar em danos a pessoas, animais ou plantas.

Este aparelho não se destina ao uso por pessoas (incluindo crianças) com capacidades físicas reduzidas, sensoriais ou mentais ou falta de experiência e conhecimento, a menos que tenham recebido supervisão ou instruções relativas à utilização do aparelho por uma pessoa responsável pela sua segurança.

As crianças devem ser vigiadas para garantir que não brinquem com o aparelho.



# Informações de segurança

## PARA LIMPEZA



### AVISO



**Não limpe o aparelho borrifando água diretamente nele. Não use gasolina, diluente, álcool ou acetona para limpar o aparelho.**

- Isso pode resultar em descoloração, deformação, danos, choque elétrico ou incêndio.

**Antes de limpar ou executar a manutenção, desligue a energia elétrica e até os ventiladores pararem.**

- Não fazer isso pode resultar em choque elétrico ou incêndio.



### CUIDADO



**Tome cuidado durante a limpeza da superfície do trocador de calor da unidade externa, uma vez que tem bordas afiadas.**

- Para evitar cortar os dedos, use luvas de algodão grossas ao limpar o aparelho.
- Isso deve ser feito por um técnico qualificado, entre em contato com o seu instalador ou centro de serviços.



**Não limpe o interior do condicionador de ar você mesmo.**

- Para a limpeza no interior do aparelho, entre em contato com o centro de serviços mais próximo.
- Quando limpar o filtro interno, consulte as descrições na seção 'Limpeza e manutenção'.
- Não fazer isso pode resultar em danos, choque elétrico ou incêndio.
- Tome cuidado para evitar lesões nas bordas afiadas da superfície ao manusear o trocador de calor.



# Visão geral da unidade interna

A unidade externa e seu visor podem parecer um pouco diferentes da ilustração mostrada abaixo, dependendo do modelo e do tipo de painel.

## 1 VIA

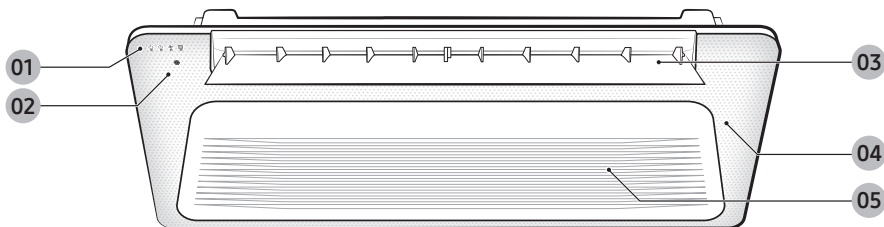

Em resumo

### 01 Visor



### 02 Sensor do controle remoto

### 03 Lâmina do fluxo de ar

### 04 Painel Wind-Free

(Você pode usar a função Wind-Free Cooling quando os modos Cool, Dry, ou Fan estiverem em execução.)

(Consulte o manual do controle remoto para saber mais sobre a operação do produto)

### 05 Entrada de ar

Indicação	Função
	Indicador de operação <ul style="list-style-type: none"> <li>Modelo de aquecimento e resfriamento: Operação(Azul) / Degelo(Amarelo)</li> <li>Modelo apenas de resfriamento: Indicador de operação</li> </ul>
	Indicador do timer
	Indicador da ventoinha
	Indicador de limpeza do filtro





# Visão geral da unidade interna

4 VIAS

Em resumo

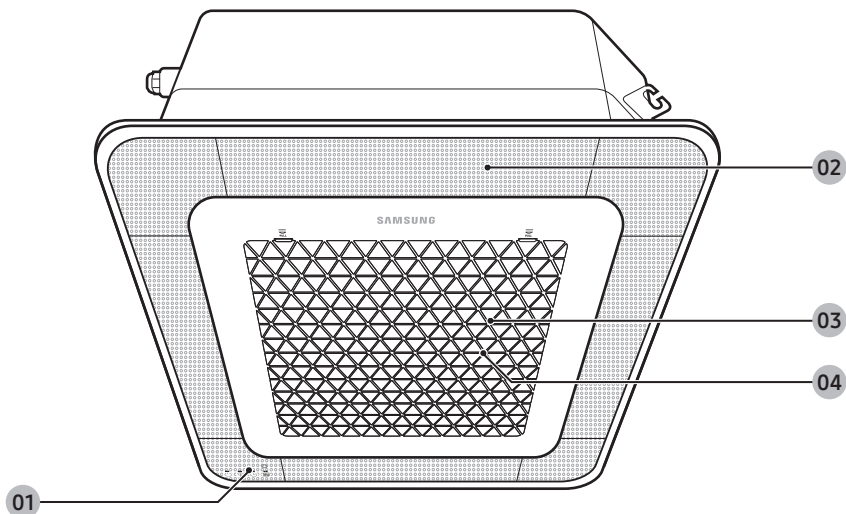

01 Visor

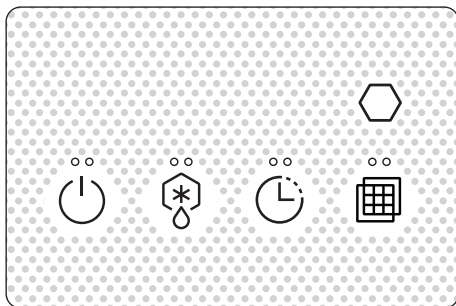

Indicação	Função
	Indicador de operação ligado/desligado
	Indicador de remoção de congelamento
	Indicador do timer
	Indicador de limpeza do filtro
	Sensor do controle remoto

**02** Lâmina de fluxo de ar / saída de ar (interior) / Painel Wind-Free  
 (Você pode usar a função Wind-Free Cooling quando os modos Cool, Dry ou Fan estiverem em execução.)  
 (Consulte o manual do controle remoto para saber mais sobre a operação do produto)

**03** Entrada de ar  
**04** Filtro de ar (sob a grade)





# Recursos de operação

## Temperatura e umidade de operação

Modo	Temperatura externa	Temperatura interna	Umidade interna
Modo Cool	-15°C a 50°C	18°C a 32°C	80% ou menos
Modo Heat	-20°C a 24°C	30°C ou menos	-
Modo Dry	-15°C a 50°C	18°C a 32°C	80% ou menos

### CUIDADO

- Se você usar o ar-condicionado a uma umidade relativa acima de 80%, pode causar a formação de condensação e um vazamento de água no chão.
- A capacidade de aquecimento nominal baseia-se na temperatura externa de 7°C. Se a temperatura externa cair abaixo de 0°C, a eficiência e aquecimento podem diminuir, dependendo das condições de temperatura.
- Se a unidade interna estiver fora da temperatura de funcionamento e da faixa de umidade, o dispositivo de segurança pode entrar em operação e o condicionador de ar pode parar.
- Se a unidade interna estiver instalada em uma sala de TI (por exemplo, em uma sala de computadores), deve ser instalado um sistema separado de backup, sendo que a confiabilidade de nosso produto não poderá ser garantida em temperaturas fora da faixa de temperatura operacional.



# Limpeza e manutenção

## Limpendo o exterior da unidade interna

### 1 VIA

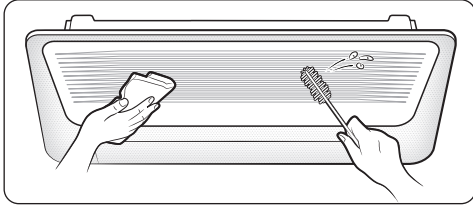

Limpe a superfície da unidade com um pano ligeiramente úmido ou seco quando necessário. Use uma escova macia para a limpeza das áreas com formato complexo.

### ⚠ CUIDADO

- Não use detergente alcalino, ácido sulfúrico, ácido clorídrico, ou solventes orgânicos (tais como diluente, querosene, e acetona) para limpar as superfícies.
- Não cole adesivos na superfície, pois isso pode causar danos.
- Para limpar o trocador de calor da unidade interna, é necessário desmontá-la. Portanto, entre em contato com o centro de serviços local. Portanto, você deve contatar o centro de serviços local para obter ajuda.

### 4 VIAS

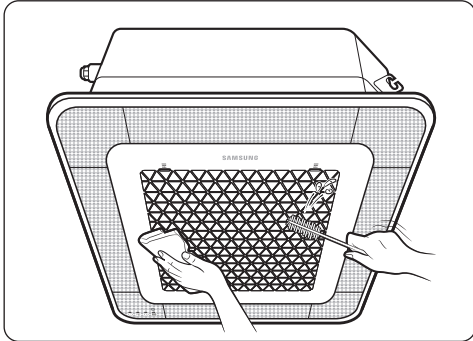

## Limpendo o trocador de calor da unidade externa



### 📄 NOTA

- Ao limpar e inspecionar o trocador de calor da unidade externa, entre em contato com o centro de serviços local para obter ajuda.

### ⚠ CUIDADO

- Tome cuidado para evitar lesões nas bordas afiadas da superfície ao manusear o trocador de calor.







## Limpendo o filtro de ar

### CUIDADO

- Antes de limpar a unidade interna, certifique-se de desligar a chave de alimentação auxiliar.
- Certifique-se de segurar a grelha com a mão para impedir sua queda da abertura frontal.

### 1 VIA

#### 1 Retirando o filtro de ar

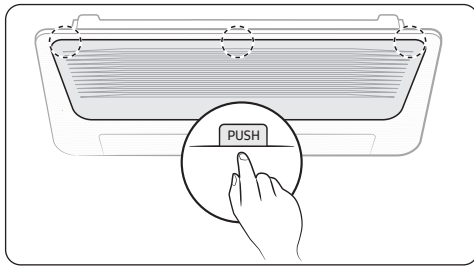

Pressione os sinais de Push no painel frontal e, em seguida, abra a grade.

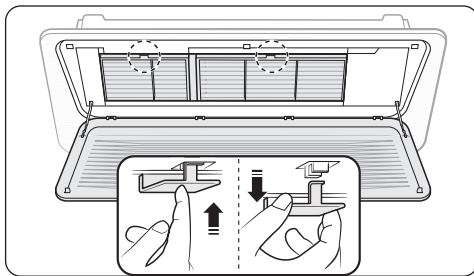

Pressione os sinais Push (▽) no filtro de ar. Segure as abas do filtro de ar e remova-o da unidade interna com as mãos.

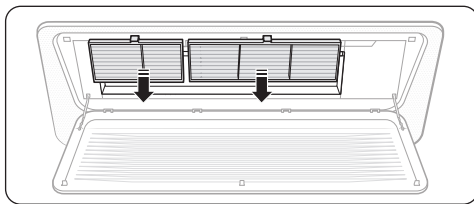

Remova o filtro de ar da unidade interna.





# Limpeza e manutenção

## 2 Limpando o filtro de ar

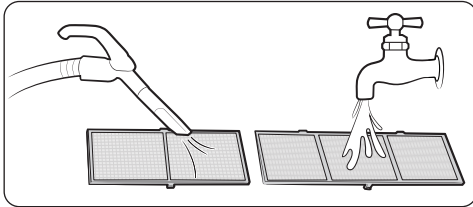

Limpe o filtro de ar com um aspirador ou escova macia. Se o pó for muito espesso, enxágue com água corrente e seque em uma área ventilada.

### ⚠ CUIDADO

Não esfregue o filtro de ar com escovas ou outros utensílios de limpeza. Isso pode danificar o filtro.

### 📖 NOTA

- Se o filtro de ar secar em uma área úmida, ele pode produzir odores desagradáveis. Neste caso, limpe-o novamente e seque-o em uma área bem ventilada.
- O período de limpeza pode ser diferente, dependendo do uso e das condições ambientais, portanto limpe o filtro de ar semanalmente caso o condicionador esteja em uma área empoeirada.
- Você pode solicitar um serviço de limpeza de filtro. Observe que esse é um serviço cobrado.

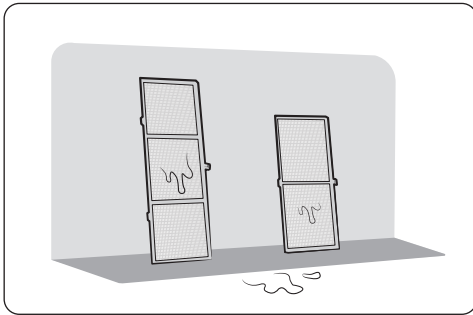

## 3 Montando de novo o filtro de ar

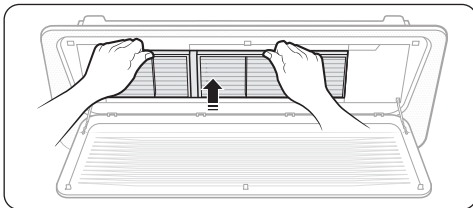

Para montar o filtro de ar, proceda na ordem inversa do processo de desmontagem.

### ⚠ CUIDADO

- Se a unidade interna for usada sem filtro, ela poderá ser danificada devido ao pó.

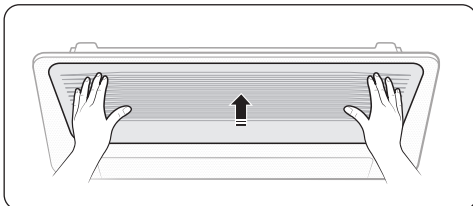



#### 4 Redefinindo o filtro de ar

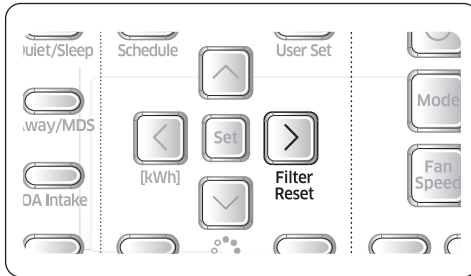

Após limpar e remontar o filtro de ar, certifique-se de redefinir o lembrete de limpeza do filtro como se segue:

- Unidade interna com controle remoto com fio: Pressione o botão **Filter Reset**.
- Unidade interna com controle remoto sem fio: Pressione o botão de ajuste → < ou > → (**Filter Reset**) Piscando → pressione o botão **Set**.

#### NOTA

- O indicador de redefinição do filtro piscará quando o filtro de ar precisar de limpeza.
- Embora o indicador de limpeza do filtro  não acenda, certifique-se de pressionar o botão "Filter Reset" após limpar o filtro de poeira.
- Se o ângulo da lâmina de fluxo de ar for alterado abrindo a grade frontal para instalação ou manutenção da unidade interna, certifique-se de desligar e depois ligar o interruptor auxiliar antes de operar a unidade interna novamente. Caso contrário, o ângulo da lâmina de fluxo de ar poderá ser alterado e as lâminas poderão não fechar após o desligamento da unidade interna.

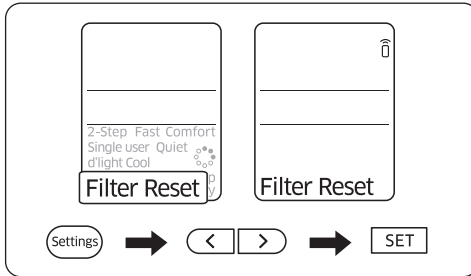



# Limpeza e manutenção

## Desmontagem do filtro de ar

### CUIDADO

- Antes de limpar a unidade interna, certifique-se de desligar a chave de alimentação auxiliar.
- Certifique-se de segurar a grelha com a mão para impedir sua queda da abertura frontal.

### 4 VIAS

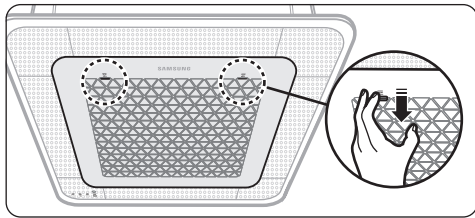

Empurre para baixo os ganchos de cada lado da grade frontal para abri-la.

### NOTA

- Os ganchos estão localizados dos dois lados da grade frontal que tem o logotipo da Samsung.

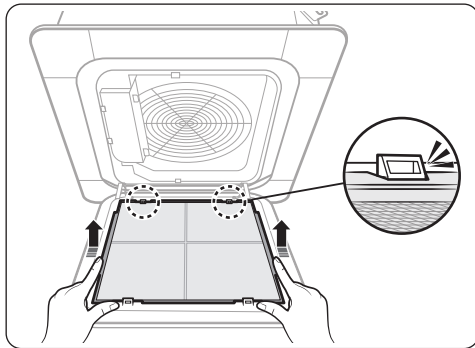

Retire o filtro de ar da unidade interna.





## Limpendo o filtro de ar

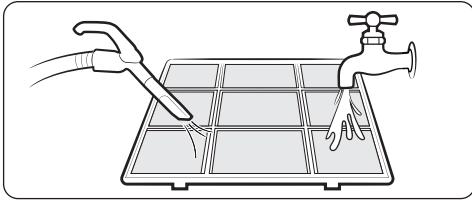

Limpe o filtro de ar com um aspirador ou escova macia. Se o pó for muito espesso, enxágue com água corrente e seque em uma área ventilada.

### ⚠ CUIDADO

Não esfregue o filtro de ar com escovas ou outros utensílios de limpeza. Isso pode danificar o filtro.

### 📖 NOTA

- Se o filtro de ar secar em uma área úmida, ele pode produzir odores desagradáveis. Neste caso, limpe-o novamente e seque-o em uma área bem ventilada.
- O período de limpeza pode ser diferente, dependendo do uso e das condições do ambiente de uso. Portanto, limpe o filtro de ar semanalmente caso a unidade interna esteja em uma área com muita poeira.
- Você pode solicitar um serviço de limpeza de filtro. Observe que esse é um serviço cobrado.

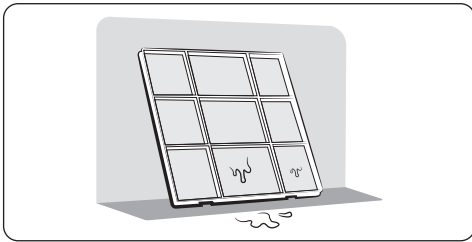

## Montando de novo o filtro de ar

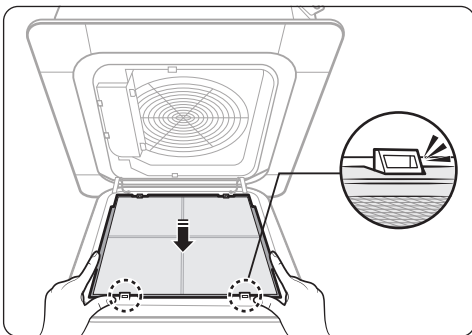

### ⚠ CUIDADO

- Se a unidade interna for usada sem o filtro de ar, ela poderá ser danificada devido ao pó.

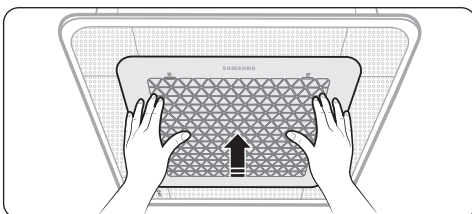

# Limpeza e manutenção

## Redefinindo o filtro de ar

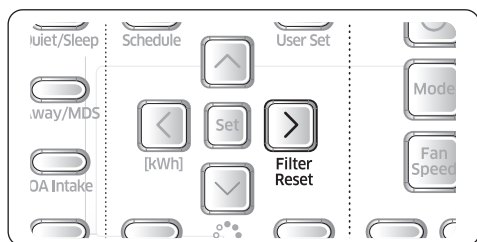

Após limpar e remontar o filtro de ar, certifique-se de redefinir o lembrete de limpeza do filtro como se segue:

- Unidade interna com controle remoto com fio: Pressione o botão **Filter Reset**.
- Unidade interna com controle remoto sem fio: Pressione o botão **Setting** → < ou > → (**Filter Reset**) Piscando → pressione o botão **Set**.

### NOTA

- O indicador de redefinição do filtro piscará quando o filtro de ar precisar de limpeza.
- Embora o indicador de limpeza do filtro (📏) não acenda, certifique-se de pressionar o botão **"Filter Reset"** após limpar o filtro de poeira.
- Se o ângulo da lâmina de fluxo de ar for alterado abrindo a grade frontal para instalação ou manutenção da unidade interna, certifique-se de desligar e depois ligar o interruptor auxiliar antes de operar a unidade interna novamente. Caso contrário, o ângulo da lâmina de fluxo de ar poderá ser alterado e as lâminas poderão não fechar após o desligamento da unidade interna.





## Manutenção periódica

Unidade	Item de manutenção	Intervalo	Exige técnicos qualificados
Unidade interna	Limpar o filtro de ar.	Pelo menos uma vez por mês	
	Limpar a bandeja de condensação do dreno.	Uma vez por ano	Exigido
	Limpar o trocador de calor.	Uma vez por ano	Exigido
	Limpar o cano de condensação do dreno.	Uma vez a cada 4 meses	Exigido
	Trocar as pilhas do controle remoto.	Pelo menos uma vez por ano	
Unidade externa	Limpar o trocador de calor do lado de fora da unidade.	Uma vez a cada 4 meses	Exigido
	Limpar o trocador de calor do lado de dentro da unidade.	Uma vez por ano	Exigido
	Limpar os componentes elétricos com jatos de ar.	Uma vez por ano	Exigido
	Verificar que todos os componentes elétricos estejam bem firmes.	Uma vez por ano	Exigido
	Limpar o ventilador.	Uma vez por ano	Exigido
	Verificar se a montagem de ventilador está bem firme.	Uma vez por ano	Exigido
	Limpar a bandeja de condensação do dreno.	Uma vez por ano	Exigido



Limpeza e manutenção





# Limpeza e manutenção

## Solução de problemas

Consulte o gráfico a seguir se o ar-condicionado funciona de forma anormal. Isto pode economizar tempo e despesas desnecessárias.

Problema	Solução
O condicionador de ar não opera logo após ter sido reiniciado.	<ul style="list-style-type: none"><li>• Devido ao mecanismo de proteção, o aparelho não começa a funcionar de imediato para prevenir sobrecarga na unidade. O condicionador de ar iniciará em 3 minutos.</li></ul>
O ar-condicionado não funciona como um todo.	<ul style="list-style-type: none"><li>• Verifique se a alimentação está ligada e, em seguida, opere o ar-condicionado novamente.</li><li>• Verificar se o disjuntor auxiliar de alimentação (MCCB, ELCB) está ligado.</li><li>• Se o disjuntor auxiliar de alimentação (MCCB, ELCB) estiver desligado, o condicionador de ar não funcionará, apesar de você pressionar o botão  (Liga/Desliga).</li><li>• Quando limpar o ar-condicionado ou não usá-lo por um período prolongado de tempo, desligar o disjuntor auxiliar de alimentação (MCCB, ELCB).</li><li>• Se o ar-condicionado não for utilizado por um período prolongado de tempo, não se esqueça de ligar o disjuntor auxiliar de alimentação (MCCB, ELCB) 6 horas antes de iniciar a operação.</li></ul> <p> <b>NOTA</b></p> <ul style="list-style-type: none"><li>• O disjuntor auxiliar de alimentação (MCCB, ELB) é vendido separadamente.</li><li>• Certifique-se de que o disjuntor auxiliar de alimentação (MCCB, ELCB) esteja instalado na caixa de distribuição no interior do edifício.</li><li>• Se o condicionador de ar tiver sido desligado pela função Timed off, ligue o condicionador novamente pressionando o botão  (Liga/Desliga).</li></ul>
A temperatura não muda.	<ul style="list-style-type: none"><li>• Verifique se o modo Fan está funcionando. No modo Fan, os controles do condicionador de ar definem a temperatura automaticamente e você não pode ajustar a temperatura.</li></ul>
Ar quente não sai do ar-condicionado.	<ul style="list-style-type: none"><li>• Verificar se a unidade externa está projetada para resfriamento somente. Neste caso, o ar quente não sairá embora você tenha selecionado o modo Heat.</li><li>• Verificar se o controle remoto está projetado para resfriamento somente. Usar um controle remoto que suporte tanto o resfriamento como o aquecimento.</li></ul>



Problema	Solução
A velocidade do ventilador não muda.	<ul style="list-style-type: none"><li>• Verifique se o modo Auto ou Dry está funcionando. Nesse modo, o ar-condicionado controla a velocidade do ventilador automaticamente e você não pode definir a velocidade do ventilador.</li></ul>
O controle remoto sem fio não está funcionando.	<ul style="list-style-type: none"><li>• Verificar se as pilhas estão descarregadas. Substituir as pilhas por umas novas.</li><li>• Assegurar-se que nada esteja bloqueando o sensor do controle remoto.</li><li>• Verificar se qualquer fonte de iluminação muito forte está perto do ar-condicionado. Luzes muito fortes tais como lâmpadas fluorescentes ou símbolos de néon podem interferir com o controle remoto.</li></ul>
O controle remoto com fio não está funcionando.	<ul style="list-style-type: none"><li>• Verifique se o indicador  está sendo exibido no canto direito inferior do visor do controle remoto. Neste caso, desligue o ar-condicionado e o disjuntor auxiliar de alimentação, e, em seguida, entre em contato com um centro de serviços.</li></ul>
O ar-condicionado não é ligado ou desligado imediatamente com o controle remoto com fio.	<ul style="list-style-type: none"><li>• Verifique se o controle remoto com fio está definido para controle de grupo. Neste caso, os condicionadores de ar ligados ao controle remoto com fio são ligados ou desligados sequencialmente. Essa operação leva até 32 segundos.</li></ul>
A função Liga/Desliga do Temporizador não está operando.	<ul style="list-style-type: none"><li>• Verifique se você pressionou o botão  (DEFINIR) no controle remoto depois de ajustar o tempo de liga/desliga. Definir o tempo de liga/desliga.</li></ul>
A unidade externa pisca continuamente.	<ul style="list-style-type: none"><li>• Ligue o condicionador de ar pressionando novamente o botão  (Liga/Desliga).</li><li>• Desligar e a continuação ligar o disjuntor auxiliar de alimentação e ligar o ar-condicionado.</li><li>• Se o visor da unidade interna continua piscando, entre em contato com o centro de serviços.</li></ul>
Quero ar mais frio.	<ul style="list-style-type: none"><li>• Operar o ar-condicionado com um ventilador comum para economizar energia e melhorar a eficiência do resfriamento.</li></ul>





# Limpeza e manutenção

Problema	Solução
O ar não está frio ou quente o suficiente.	<ul style="list-style-type: none"><li>No modo Cool o ar frio não sairá se a temperatura ajustada for mais elevada do que a temperatura ambiente.<ul style="list-style-type: none"><li>Pressione o botão de Temperatura repetidamente até a temperatura definida (mínimo: 18 °C) esteja definida para menos que a temperatura atual.</li></ul></li><li>No modo Heat o ar quente não sairá se o ajuste de temperatura for menor do que a temperatura ambiente.<ul style="list-style-type: none"><li>Pressione o botão de Temperatura repetidamente até a temperatura definida (máximo: 30 °C) esteja definida para maior que a temperatura atual.</li></ul></li><li>Tanto a refrigeração quanto o aquecimento não funcionam no modo Fan. Selecione o modo Cool, Heat, Auto ou Dry.</li><li>Verificar se o filtro de ar está bloqueado com sujeira. Um filtro empoeirado pode diminuir a eficiência do arrefecimento e do aquecimento. Limpar o filtro de ar com frequência.</li><li>Se uma cobertura estiver sobre a unidade externa ou qualquer obstáculo está presente perto da unidade externa, remova-o.</li><li>Instalar a unidade externa em um lugar bem ventilado. Evitar lugares expostos à luz solar direta ou perto de um aparelho de aquecimento.</li><li>Colocar uma tela protetora solar sobre a unidade externa para protegê-la da luz solar direta.</li><li>Se a unidade interna estiver instalada em um lugar exposto à luz solar direta, puxe as cortinas nas janelas.</li></ul>
O ar não está frio ou quente o suficiente.	<ul style="list-style-type: none"><li>Fechar as janelas e portas para maximizar a eficiência do resfriamento ou aquecimento.</li><li>Se o modo Cool estiver parado e for iniciado imediatamente a seguir, o ar frio começará a sair cerca de três minutos depois para proteger o compressor da unidade externa.</li><li>Quando o modo Heat for iniciado, o ar morno não começará a sair imediatamente para evitar a saída de ar frio no início.</li><li>Se o cano do refrigerante é demasiado longo, a eficiência de refrigeração e aquecimento pode ser reduzida. Evite exceder o comprimento máximo dos canos.</li></ul>
O ar-condicionado faz ruídos estranhos.	<ul style="list-style-type: none"><li>Em certas condições (especialmente, quando a temperatura externa é menor que 20 °C), um som de assobio, ronco ou espirro pode ser escutado enquanto o refrigerante está circulando através do ar-condicionado. Isso é uma operação normal.</li><li>Quando você pressionar o botão  (Liga/Desliga) no controle remoto, um ruído poderá ser ouvido da bomba de drenagem dentro do condicionador de ar. Esse ruído é um som normal.</li></ul>





Problema	Solução
Odores desagradáveis permeiam o quarto.	<ul style="list-style-type: none"><li>• Se o ar-condicionado estiver funcionando em uma área de fumante ou se há um cheiro entrando de fora, ventilar o ambiente adequadamente.</li><li>• Se a temperatura interna e a umidade interna estiverem altas, opere o ar-condicionado nos modos Limpeza ou Fan por 1 ou 2 horas.</li><li>• Se o condicionador de ar não for operado por um longo período, limpe a unidade interna e, em seguida, coloque o condicionador no modo Fan por 3 a 4 horas visando secar o interior da unidade interna para remoção de odores desagradáveis.</li><li>• Se o filtro de ar estiver bloqueado com pó, limpe o filtro de ar.</li></ul>
Vapor é produzido na unidade interna.	<ul style="list-style-type: none"><li>• No inverno, se a umidade interna for alta, vapor pode ser produzido em torno da saída de ar enquanto a função degelar estiver funcionando. Isso é uma operação normal.</li></ul>
O ventilador da unidade interna continua funcionando quando o ar-condicionado é desligado.	<ul style="list-style-type: none"><li>• Quando o ar-condicionado é desligado, o ventilador da unidade externa pode continuar funcionando para reduzir o ruído do gás refrigerante. Isso é uma operação normal.</li></ul>
Gotas de água a partir das conexões da tubulação da unidade externa.	<ul style="list-style-type: none"><li>• Condensação pode se desenvolver devido às diferenças de temperatura. Isso é uma condição normal.</li></ul>
Vapor é produzido na unidade externa.	<ul style="list-style-type: none"><li>• No inverno, quando o condicionador funcionar no modo Heat, o gelo no trocador de calor derreterá, podendo produzir vapor. Isso é uma operação normal, nem mau funcionamento do produto, nem um incêndio.</li></ul>



# Aplicativo SmartThings

Para usar o app SmartThings, conecte o produto à rede na sequência descrita abaixo. As imagens mostradas podem ser diferentes, dependendo do modelo, da versão do sistema operacional e do fabricante do seu smartphone. É preciso configurar o ponto de acesso Wi-Fi somente durante a conexão do produto com uma rede Wi-Fi. Uma vez conectado o produto, é possível usar o app SmartThings via Wi-Fi, 3G, LTE ou mais redes sem fio.

## 1 Verificando as ligações elétricas

Verifique se a energia elétrica está conectada ao produto e ao ponto de acesso.

## 2 Configurando e conectando-se a um ponto de acesso Wi-Fi pelo seu smartphone

1 Para conectar o produto a uma rede Wi-Fi, ative o Wi-Fi em "Settings > Wi-Fi" e selecione o ponto de acesso para a conexão

- Somente caracteres alfanuméricos são compatíveis para nomes de pontos de acesso sem fio (SSIDs - Service Set Identifiers). Se um SSID tiver um caractere especial, renomeie-o para poder se conectar a ele.
- Ponto de acesso Wi-Fi: Ponto de acesso Wi-Fi 2,4 GHz apenas

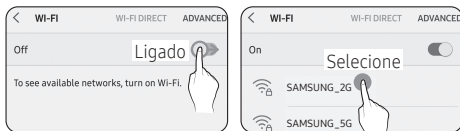

2 Desativando a opção "SMART NETWORK SWITCH" em "Configurações > Wi-Fi" no seu Smartphone

- Se a opção "SMART NETWORK SWITCH" ou "Adaptive Wi-Fi" estiver ativada, não será possível se conectar à rede. Lembre-se de desativar essas funções para poder se conectar à rede.

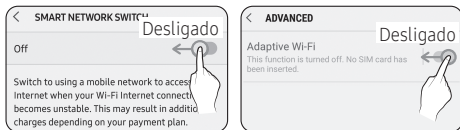

### NOTA

- A configuração pode ser diferente, dependendo do modelo, da versão do sistema operacional e do fabricante do seu smartphone.

## 3 Verificando a conectividade da Internet

- Após se conectar a uma rede Wi-Fi, verifique se seu smartphone está conectado à Internet.

### NOTA

- Um firewall pode impedir a conexão do seu smartphone com a Internet. Nesse caso, entre em contato com seu provedor de serviços da Internet para resolução dos problemas.

## 3 Fazendo download do app SmartThings e cadastrando sua conta Samsung

### 1 Baixando o aplicativo SmartThings

- Procure "SmartThings" na Play Store ou na App Store e baixe o app SmartThings no seu smartphone.
- Se o app SmartThings já estiver instalado no seu smartphone, atualize-o para a versão mais recente.



### NOTA

- A versão do software de suporte do aplicativo SmartThings está sujeita a alterações de acordo com a política de suporte de SO fornecida pelo fabricante. Além disso, quanto ao aplicativo SmartThings ou às funções compatíveis com o aplicativo, a nova política de atualização da aplicação na versão atual do SO pode ser suspensa devido a usabilidade ou motivos de segurança.
- O aplicativo SmartThings está sujeito a alterações sem aviso para melhoria da usabilidade ou desempenho. Como a versão do SO do telefone celular é atualizada todo ano, o SmartThings também é atualizado continuamente de acordo com a versão mais recente do SO.
- Se você tiver dúvidas sobre os itens mencionados acima, entre em contato conosco em [st.service@samsung.com](mailto:st.service@samsung.com).

### 2 Cadastrando sua conta Samsung

- É preciso ter uma conta Samsung para usar o app SmartThings. Para criar sua conta Samsung e fazer login na sua conta, siga as instruções exibidas no app SmartThings. Não é preciso instalar um app adicional.





#### NOTA

- Se você já tiver uma conta Samsung, faça login na conta. Se seu smartphone for um aparelho Samsung e você tiver uma conta Samsung, ele será automaticamente conectado à sua conta.
- Se você fizer login de um smartphone produzido para um país diferente, precisará fazer login com o código do país quando criar sua conta Samsung, sendo que o app SmartThings não poderá ser utilizado em alguns smartphones.

## 4 Conectando o app SmartThings ao seu produto

### 1 Selecionando o produto com o qual deseja se conectar

- 1) Após a inicialização do app SmartThings, selecione "ADICIONAR AGORA", quando uma janela pop-up for exibida informando que um produto a ser conectado foi encontrado.

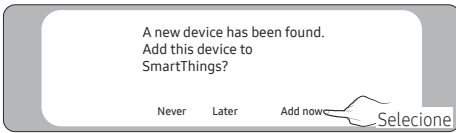

- 2) Se a janela pop-up não for exibida, selecione "+", "Add" e selecione "Device".

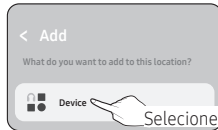
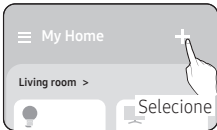

É possível adicionar um produto ao qual você deseja se conectar de forma manual ou selecionando "Scan nearby".

- Selecionar manualmente: Samsung > Air conditioner > Sistema de ar-condicionado (Kit Wi-Fi Simples)
- Scan nearby: [System a/c] Samsung

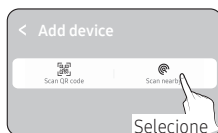

### 2 Conectando o app SmartThings ao seu produto

- Siga as instruções exibidas no app SmartThings para a conexão com seu produto.
- Se aparecer uma mensagem dizendo 'Pressione o botão [AP]' enquanto a conexão estiver em andamento, pressione e segure o botão [Timer] no controle remoto (comprado separadamente/nome do modelo: AR-EH\*\*) por mais de 5 segundos.
- Para obter informações sobre como usar o app SmartThings, selecione o menu How To (Como) no app.

#### NOTA

- Se alguma janela pop-up aparecer na parte superior do smartphone enquanto estiver conectando ao seu produto, não a selecione.
- Se ocorrer um erro relacionado ao país na conta Samsung durante a conexão com seu produto, faça logout da sua conta Samsung atual, e login na sua conta Samsung anterior, e exclua todos os aparelhos conectados anteriormente. Em seguida, faça login na sua conta Samsung atual novamente e configure as opções.
- Se for exibida uma mensagem de erro enquanto estiver adicionando um aparelho, consulte "Configurando e conectando-se a um ponto de acesso Wi-Fi pelo seu smartphone" na página 28. A conexão pode falhar temporariamente devido a um problema do ponto de acesso local da instalação ou devido a outros problemas.
- Se a quantidade de unidades internas adicionais for incorreta após adicionar dispositivos, execute o monitoramento novamente e, em seguida, tente adicionar os dispositivos novamente.
- Recomenda-se WPA/TKIP e WPA2/AES para protocolos de segurança em pontos de acesso sem fio/com fio. Para os métodos de autenticação, recomenda-se AES. Novas especificações de autenticação Wi-Fi e métodos de autenticação Wi-Fi não padronizados não são compatíveis.
- Se seu provedor de serviços da Internet tiver cadastrado o endereço MAC (um número de identificação exclusivo) do seu PC ou modem de forma permanente, talvez você não consiga conectar seu produto à Internet. Entre em contato com seu provedor de serviços da Internet e pergunte como conectar aparelhos diferentes do seu PC (tal como um ar-condicionado e um purificador de ar) à Internet.





# Aplicativo SmartThings

---

## Anúncio de código aberto

---

The software included in this product contains open source software.

The following URL [http://opensource.samsung.com/opensource/SMART\\_TP2\\_0/seq/0](http://opensource.samsung.com/opensource/SMART_TP2_0/seq/0) leads to open source license information as related to this product.



# Solução de problemas

Verifique as seguintes informações antes de solicitar um serviço da Central de Atendimento.

Sintoma	Medida	
O app SmartThings instalado não pode acessar o ar-condicionado.	<ul style="list-style-type: none"><li>• Certifique-se de ter conectado o ar-condicionado a um roteador sem fio.</li></ul>	
Não consigo fazer login em minha conta Samsung.	<ul style="list-style-type: none"><li>• Tente recuperar seu ID e senha na página da conta Samsung.</li></ul>	
Adicionando dispositivo(s)	<p>Uma mensagem de erro aparecerá enquanto estiver adicionando dispositivos.</p>	<ul style="list-style-type: none"><li>• Isso poderá falhar temporariamente devido à distância do roteador ou a algumas interferências. Tente novamente mais tarde.</li></ul>
	<p>Recebi uma mensagem de erro em 0 a 1 por cento do procedimento de inclusão de dispositivos.</p>	<ul style="list-style-type: none"><li>• Você não poderá adicionar um dispositivo sem antes excluir o que já foi adicionado ao app SmartThings. Para adicionar o dispositivo conectado novamente, primeiro exclua-o e, em seguida, continue o procedimento.</li></ul>
	<p>Recebi uma mensagem de erro em 0 a 1 por cento do procedimento de inclusão de dispositivos.</p>	<ul style="list-style-type: none"><li>• Se você estiver usando um smartphone Samsung, o servidor poderá estar temporariamente desconectado. Reinicie o aplicativo SmartThings e tente adicionar o dispositivo novamente.</li><li>• Se o seu telefone não for um produto Samsung, verifique se inseriu uma senha Wi-Fi incorreta. Tente adicionar dispositivos novamente.</li></ul>
	<p>O app exibe uma falha de autorização antes de pressionar o botão de acordo de usuário.</p>	<ul style="list-style-type: none"><li>• Verifique se um kit Wi-Fi Simples já está conectado no aplicativo SmartThings. Quando houver dispositivos, primeiro exclua-os e, em seguida, tente novamente.</li></ul>
	<p>O app exibe uma falha de autorização na tela de acordo de usuário.</p>	<ul style="list-style-type: none"><li>• Certifique-se de pressionar o botão [Liga/Desliga] em até 2 minutos após a exibição da tela. Tente adicionar dispositivos novamente.</li></ul>
	<p>A tela solicita que a conta de usuário seja inicializada.</p>	<ul style="list-style-type: none"><li>• Isso ocorre quando o usuário já adicionou dispositivos. Siga as instruções fornecidas no app SmartThings.</li></ul>
Após incluir um dispositivo, o app SmartThings exibirá o incidente de desconexão.	<ul style="list-style-type: none"><li>• Isso ocorre quando um dispositivo está sendo adicionado ao servidor ou está temporariamente desconectado do roteador. Feche o app SmartThings e, em seguida, tente abri-lo novamente.</li></ul>	

## PERGUNTAS OU COMENTÁRIOS?

PAÍS	LIGUE	OU VISITE-NOS ON-LINE EM
MEXICO	800-SAMSUNG	<a href="http://www.samsung.com/mx/support">www.samsung.com/mx/support</a>
BRAZIL	0800 555 0000 (Demais cidades e regiões) 4004-0000 (Capitais e grandes centros)	<a href="http://www.samsung.com/br/support">www.samsung.com/br/support</a>
COSTA RICA	00-800-1-SAMSUNG (726-7864)	<a href="http://www.samsung.com/latin/support">www.samsung.com/latin/support</a> (Spanish) <a href="http://www.samsung.com/latin_en/support">www.samsung.com/latin_en/support</a> (English)
DOMINICAN REPUBLIC	1-800-751-2676	<a href="http://www.samsung.com/latin/support">www.samsung.com/latin/support</a> (Spanish) <a href="http://www.samsung.com/latin_en/support">www.samsung.com/latin_en/support</a> (English)
ECUADOR	1-800-SAMSUN (72-6786)	<a href="http://www.samsung.com/latin/support">www.samsung.com/latin/support</a> (Spanish) <a href="http://www.samsung.com/latin_en/support">www.samsung.com/latin_en/support</a> (English)
EL SALVADOR	8000-SAMSUNG (726-7864)	<a href="http://www.samsung.com/latin/support">www.samsung.com/latin/support</a> (Spanish) <a href="http://www.samsung.com/latin_en/support">www.samsung.com/latin_en/support</a> (English)
GUATEMALA	1-800-299-0033	<a href="http://www.samsung.com/latin/support">www.samsung.com/latin/support</a> (Spanish) <a href="http://www.samsung.com/latin_en/support">www.samsung.com/latin_en/support</a> (English)
HONDURAS	800-2791-9111	<a href="http://www.samsung.com/latin/support">www.samsung.com/latin/support</a> (Spanish) <a href="http://www.samsung.com/latin_en/support">www.samsung.com/latin_en/support</a> (English)
JAMAICA	1-800-SAMSUNG (726-7864)	<a href="http://www.samsung.com/latin_en/support">www.samsung.com/latin_en/support</a> (English)
NICARAGUA	001-800-5077267	<a href="http://www.samsung.com/latin/support">www.samsung.com/latin/support</a> (Spanish) <a href="http://www.samsung.com/latin_en/support">www.samsung.com/latin_en/support</a> (English)
PANAMA	800-0101	<a href="http://www.samsung.com/latin/support">www.samsung.com/latin/support</a> (Spanish) <a href="http://www.samsung.com/latin_en/support">www.samsung.com/latin_en/support</a> (English)
PUERTO RICO	1-800-682-3180	<a href="http://www.samsung.com/latin/support">www.samsung.com/latin/support</a> (Spanish) <a href="http://www.samsung.com/latin_en/support">www.samsung.com/latin_en/support</a> (English)
TRINIDAD & TOBAGO	1-800-SAMSUNG(726-7864)	<a href="http://www.samsung.com/latin/support">www.samsung.com/latin/support</a> (Spanish) <a href="http://www.samsung.com/latin_en/support">www.samsung.com/latin_en/support</a> (English)
VENEZUELA	0-800-100-5303	<a href="http://www.samsung.com/latin/support">www.samsung.com/latin/support</a> (Spanish) <a href="http://www.samsung.com/latin_en/support">www.samsung.com/latin_en/support</a> (English)
COLOMBIA	Bogotá en el 600 12 72 Sin costo en todo el país 01 8000 112 112 Y desde tu celular #726	<a href="http://www.samsung.com/co/support">www.samsung.com/co/support</a>
CHILE	800 726 786	<a href="http://www.samsung.com/cl/support">www.samsung.com/cl/support</a>
BOLIVIA	800 107 260	<a href="http://www.samsung.com/cl/support">www.samsung.com/cl/support</a>
PERU	080077708 Desde teléfonos fijos, públicos o celulares	<a href="http://www.samsung.com/pe/support">www.samsung.com/pe/support</a>
ARGENTINA	0800-555-SAMS(7267)	<a href="http://www.samsung.com/ar">www.samsung.com/ar</a>
URUGUAY	0800-SAMS(7267)	<a href="http://www.samsung.com/uy">www.samsung.com/uy</a>
PARAGUAY	0800-11-SAMS(7267)	<a href="http://www.samsung.com/py">www.samsung.com/py</a>



Este aparelho contém R-32.

DB68-00000A-00

